

Collet chucks DIN 6391 for collets ISO 10897 (DIN 6388) OZ-system
Mandrins à pinces DIN 6391 pour pinces ISO 10897 (DIN 6388) système OZ



Verwendung:
Zur Aufnahme von Werkzeugen mit Zylinderschaft in Spannzangen.

Application:
For mounting straight-shank tools in collets.

Application:
Destiné à recevoir les outils avec les queues de forme cylindrique dans les pinces de serrage.

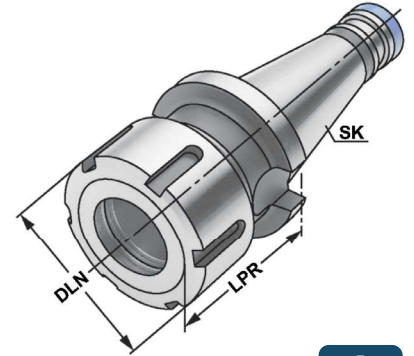

4



Bestell-Nr. Order no. Référence	SK	DCONWS Spannbereich Capacity Capacité	Typ	LPR	DLN	THID
301.01.16	SK 30	2 – 16	415E OZ 16	50	43	M16 x 2,0
401.01.16	SK 40	2 – 16	415E OZ 16	55	43	M16 x 2,0
401.01.25	SK 40	2 – 25	462E OZ 25	66	60	M16 x 2,0
401.01.32	SK 40	3 – 32	467E OZ 32	95	72	M16 x 2,0
501.01.25	SK 50	2 – 25	462E OZ 25	71	60	M16 x 2,0
501.01.32	SK 50	3 – 32	467E OZ 32	73	72	M16 x 2,0

Lieferumfang: Mit kugellagerter Spannmutter
Delivery: With ball bearing clamping nut
Livraison: Avec écrou de serrage à roulement à billes

